



RACHÃO PRÉ TEMPORADA

Carros ESTRELA

Categorias:

GOLD: A/B

CLASSIC A/B*

*Originais com corte

25

Janeiro
2024

ANIVERSÁRIO DE SÃO PAULO



Apoio:



evoX

CLASSIC AM**CLASSIC PRO****GOLD****CARROCERIA F1**

LAYOUT	Originais	Originais	Permitido Customizar
PINTURA	Originais ou Feitas	Originais ou Feitas	Originais ou Feitas
ENTRADA DE AR	Originais ou Abertas no Desenho original	Originais ou Abertas no Desenho original	Permitido Customizar
AEROFÓLIOS	Originais ou Customizadas (mantendo escala original)	Originais ou Customizadas (mantendo escala original)	Permitido Customizar
ALTURA CARENAGEM	Originais Proibido Rebaixar Poste	Originais ou no Mínimo 29,5mm de Altura (Topo Capacete/Final Lateral)	Permitido rebaixar
COCKPIT/PILOTO	Original (permitido Pintar)	Original (permitido Pintar)	Permitido Lexan
CAPACETE	Original/Feito Mantendo Escala (permitido pintar)	Original/Feito Mantendo Escala (permitido pintar)	Permitido Lexan
PESO MÍNIMO	22 gramas sem Parafuso	22 gramas sem Parafuso	20 gramas sem Parafuso

CARRO

GUIAS	Originais ou de Catálogo Nacional	Originais ou de Catálogo Nacional	Livre
CONTATOS	Livre	Livre	Livre
FIOS	Livre	Livre	Livre
COROA TIPO	Originais ou de Catálogo Nacional 1"8	Originais ou de Catálogo Nacional 1"8	Livre
COROA DENTES	25 - 35	25 - 35	25 - 35
PINHÃO DENTES	7 - 9	7 - 9	7 - 9
BITOLA	<=83mm	<=83mm	<=83mm
PESO	Min 110 Max 140	Min 110 Max 140	Min 110 Max 140
ALTURA	Livre Sem Raspar na Pista	Livre Sem Raspar na Pista	Livre Sem Raspar na Pista

MOTOR

MOTOR	Originais	Originais	Originais
MOTOR FIXAÇÃO	Permitido Soldar	Permitido Soldar	Permitido Soldar
CAIXA	Originais	Originais	Originais
INDUZIDO	Originais (Fios e Nº Voltas)	Originais (Fios e Nº Voltas)	Originais (Fios e Nº Voltas)
CABEÇOTE	Vermelho, Azul, Branco ou Preto	Vermelho, Azul, Branco ou Preto	Vermelho, Azul, Branco ou Preto
CASA DO CARVÃO	Pequena	Pequena	Pequena
CARVÃO	Permitido Rabixo	Permitido Rabixo	Permitido Rabixo
BALANCEAMENTO	Não é Permitido	Não é Permitido	Permitido
VOLTS VISTORIA	12 Volts	12 Volts	12 Volts
KM/H MÁXIMO	Não Há - Será Tempo Corte	34 km/h	47 km/h
CONSUMO AMPÉRES	<=1,4 (em análise) *Será Definido Após Pré Temporada	<=1,4 (em análise) *Será Definido Após Pré Temporada	<=1,4 (em análise) *Será Definido Após Pré Temporada

EIXOS

MATERIAL	Proibidos Eixos Vazados ou Carbonol	Originais ou de Catálogo Nacional	Livre
EIXO TRASEIRO	Originais ou de Catálogo Nacional 1"8	Originais ou de Catálogo Nacional 1"8	Originais ou de Catálogo Nacional 1"8
EIXO DIANTEIRO	Originais ou de Catálogo Nacional 1"8	Originais ou de Catálogo Nacional 1"8	Originais ou de Catálogo Nacional 1"8

CLASSIC AM**CLASSIC PRO****GOLD****PNEUS**

MATERIAL	Espuma Preta	Espuma Preta	Espuma Preta
PNEU DIANTEIRO	Obrigatório Tochar na Pista	Obrigatório Tochar na Pista	Obrigatório Tochar na Pista
LARGURA PNEU TRASEIRO	18mm	18mm	18mm
PNEU ALTURA	Livre	Livre	Livre

RODAS

RODAS	Originais ou Catálogo Nacional 1"8	Originais ou Catálogo Nacional 1"8	Originais - Catálogo Nacional 1"8 ou Artesanais
DIANTEIRAS	Originais ou Catálogo Nacional 1"8	Originais ou Catálogo Nacional 1"8	Originais - Catálogo Nacional 1"8 ou Artesanais
TRASEIRAS	Originais ou Catálogo Nacional 1"8	Originais ou Catálogo Nacional 1"8	Originais - Catálogo Nacional 1"8 ou Artesanais

CHASSIS

CHASSIS	Originais Linha e Transversal (Sem Cortes ou Pedacos Faltando)	Originais Linha e Transversal (Sem Cortes ou Pedacos Faltando)	Originais Linha e Transversal (Sem Cortes ou Pedacos Faltando)
TIPOS	Originais Com ou Sem Pendulos	Originais Com ou Sem Pendulos	Originais Com ou Sem Pendulos
CHUMBO	Permitido Retirada de Chumbo Original	Permitido Retirada de Chumbo Original	Permitido Retirada de Chumbo Original
BUCHAS	Livre de Catálogo Nacional	Livre de Catálogo Nacional	Livre de Catálogo Nacional

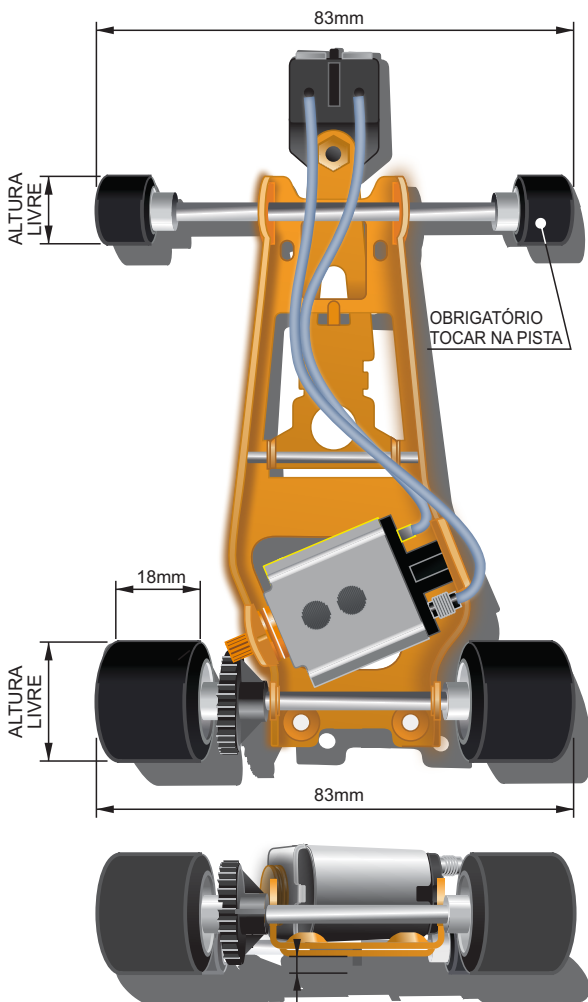
CHASSI TRANSVERSAL**CHASSI EM LINHA**